

Reglement / Règlement

Ausgabe 2008



Concours InterSection

Erlach / La Neuveville / Le Landeron / Nods / Twann

CIS online: <http://cis.tverlach.ch>

Organisation

Der organisierende Verein ist grundsätzlich für die Organisation verantwortlich.

600 m Lauf

Der 600 m Lauf findet immer und für alle Kategorien statt ausser das Wetter lasse es nicht zu. In diesem Fall wird je ein Vertreter aller Vereine über die Durchführung entscheiden.

Ablauf

08:30 Uhr Information für die Anwesenden

09:00 Uhr Start der Wettkämpfe

Notenblätter

Vorgedruckte (und leere) Notenblätter werden jeweils am Durchführungstag vom Rechnungsbüro (Erlach/Twann) verteilt.

Kampfrichter

Jeder Verein stellt 3 Kampfrichter pro CIS.

Rangliste

Alle Wettkampfteile zählen für die Rangliste. Es gibt kein Streichresultat.

Gesamtrangliste

Alle drei Wettkämpfe müssen besucht werden um auf der Gesamtrangliste aufgenommen zu werden.

Verpflegung

An jedem Anlass wird gratis Mineralwasser an die Kinder abgegeben. Beim letzten CIS werden ein Schoggistängeli und ein Weggli offeriert.

Reglemente

Es gelten die offiziellen Reglemente des STV. Siehe nachfolgende Seiten.

Jet du boulet

- 1 essai non mesuré
- 3 essais mesurés.
- Le gymnaste doit sortir du cercle **PAR DERRIERE** la ligne du milieu pour que son jet soit valable.
- Souligner le meilleur jet sur la feuille de résultats.

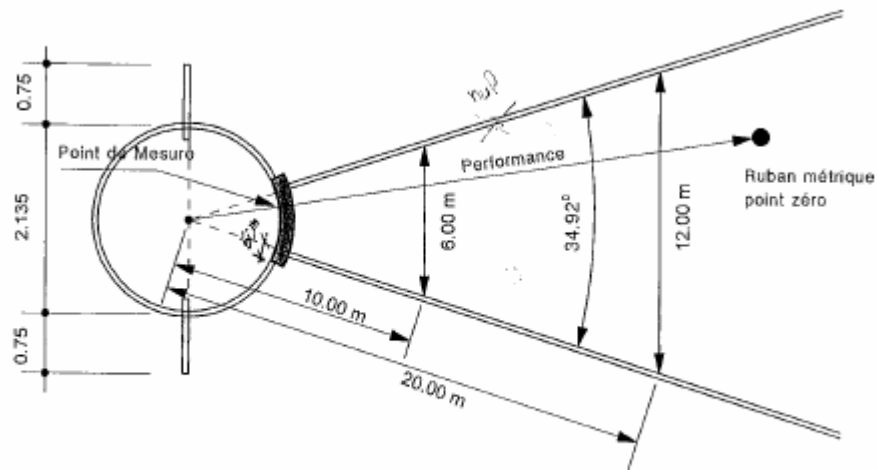

2005 f.g.m - STV

Lancer de la balle (80/200g)

- 3 essais mesurés.
- Lancer les 3 balles à la suite.
- Si le lanceur touche de l'autre côté de la poutre avec une partie du corps le lancer est nul.
- Le lanceur doit aller chercher ses balles SANS passer par-dessous la poutre, sinon le lancer est annulé.
- Souligner le meilleur jet sur la feuille de résultats.

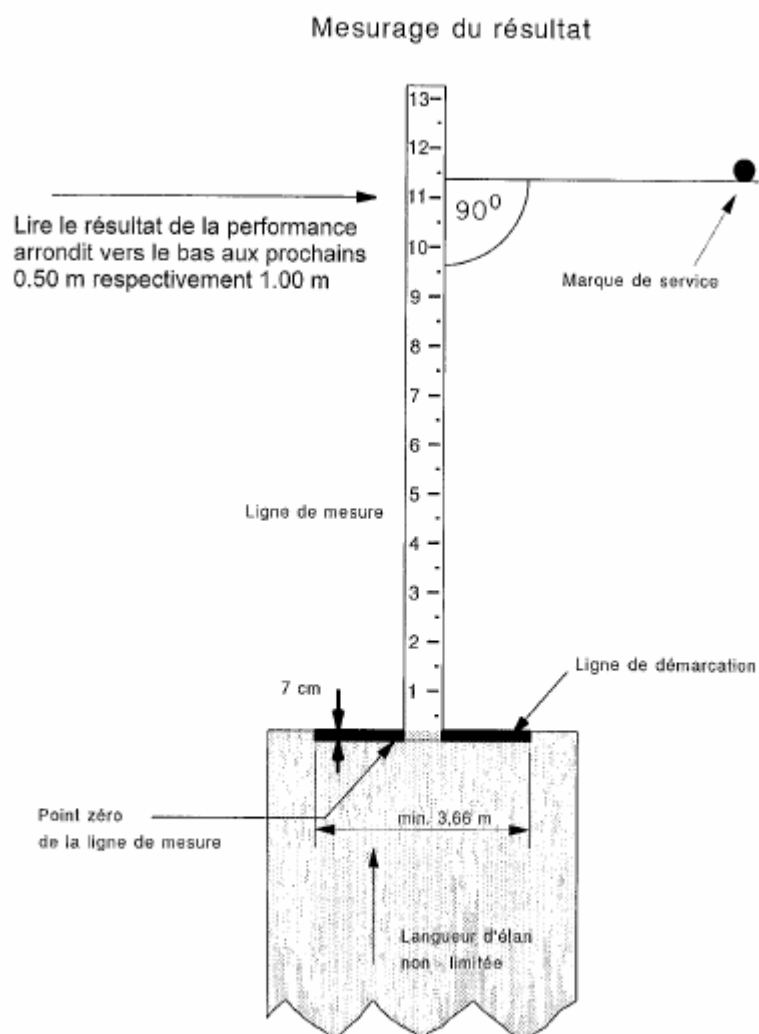

2005/µm - STV